

2763, 2765 & 2767型 磨碎泵

60 Hz

產品優點

- 研磨切刀與研磨切環採用SS440不銹鋼材質，經熱處理後具有高硬度(HRC55-60)和良好的耐磨性能。
- 外部結構-鑄鐵 ASTM A-48，等級30。
- 半開放式葉輪有助於防止堵塞。
- 球墨鑄鐵葉輪，高質量壽命長。
- 溫度感測器安裝於三相馬達線圈上偵測溫度防止馬達過熱 (需外接控制箱來啟用此功能)。
- 碳精/陶瓷與碳化矽雙機械軸封，可使泵浦在具有挑戰性的使用環境下能延長使用壽命。
- 濕度感應器探頭用於檢測洩漏 (需要外接控制箱以行使功能) 提前發出訊息做預防性維護。
- 高效率注油式散熱馬達設計。
- 電線採用環氧樹脂封裝，具有優異的密封性和避免電線之間的毛細效應。
- 水平3"法蘭接口。
- 標準9 m電線。

應用範圍

- 商業和工業污廢水排放。
- 高揚程污水系統。
- 公共及市政管道污水排放系統。

100% 出廠檢測

ZOELLER 
PUMP COMPANY

Trusted. Tested. Tough.®



研磨切環與切刀

ZT0283_Ca
0721
Supersedes
0521

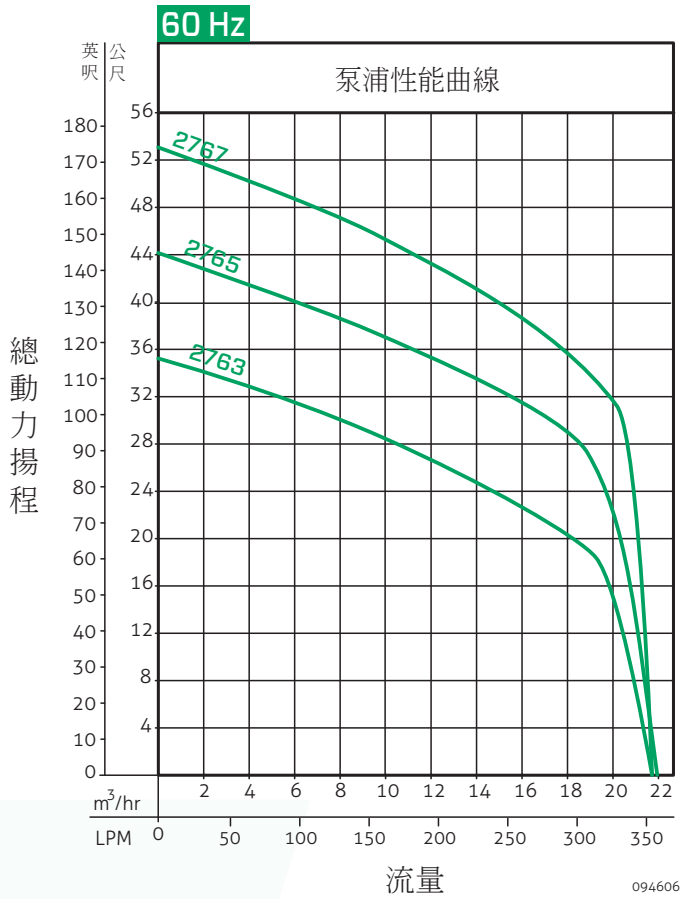

產品規格

泵浦	材質	
	外部結構	鑄鐵
	底座	鑄鐵
	葉輪	球墨鑄鐵
	機械軸封	碳精 & 陶瓷 / 碳化矽 & 碳化矽
	密封/墊圈	合成橡膠
	電纜線	STOW / STW / SJTW
馬達	產品特色	
	葉輪	半開放式葉輪
	軸承	上滾珠 / 下滾珠
	電纜線長度	9 m
	電機殼	鑄鐵
	極數	二極
	型式	三相
	每分鐘轉數 (RPM)	3450
	絕緣等級	F 級
	馬達主軸	不鏽鋼
馬達保護	熱傳感器保護	
冷卻方式	注油	
可承受環境最高溫度		40 °C
五金件		不鏽鋼
切刀/切盤		不鏽鋼 / 洛式硬度 C 55-60

60 Hz

型號	控制開關	電壓 (V)	相數 ∅	電流 (A)	馬達功率		重量 (公斤)
					馬力	千瓦	
F2763	非自動型	230	3	15.5	3	5.1	92
K2763	非自動型	380	3	9.0	3	5.1	92
F2765	非自動型	230	3	19.0	5	6.6	92
K2765	非自動型	380	3	11.0	5	6.6	92
F2767	非自動型	230	3	22.0	7-1/2	8.0	92
K2767	非自動型	380	3	13.0	7-1/2	8.0	92

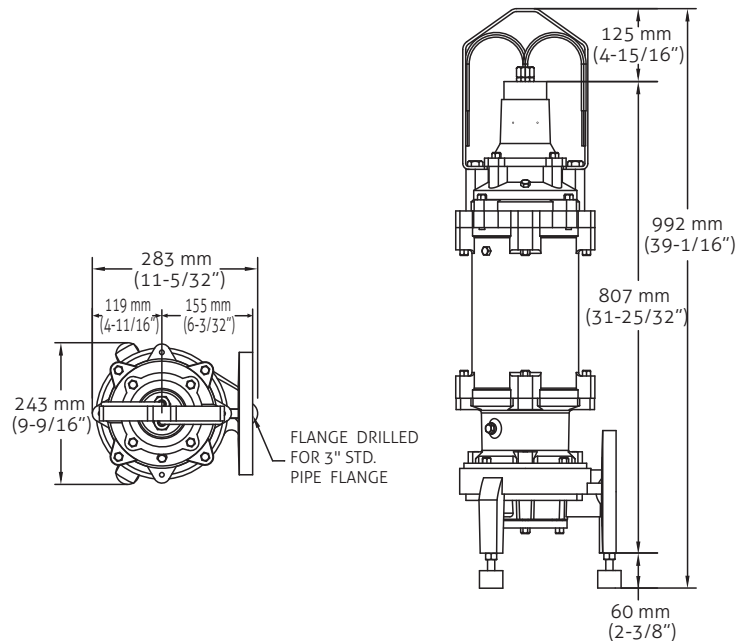

型錄僅供參考，若有任何修改，恕不另行通知。

© 版權所有：2021 Zoeller® 公司。翻印必究。

www.zoellerpumps.com

