

2242型 潜污泵

50 Hz

产品优点

- 外部结构-铸铁 ASTM A-48，等级30。
- 嵌入式涡流叶轮设计减少了轴承负荷并延长轴承的使用寿命。
- 球墨铸铁叶轮，高质量寿命长。
- 2个机械轴封，材质碳/陶瓷，方向背向。
- 泵的两端有各1个碳/陶瓷机械轴封和油封。
- 电容器内部安装-没有外部启动开关或电容器。
- 热过载保护马达，延长产品寿命。
- 高效率注油式散热马达设计。
- 电线密封圈采用环氧树脂封装，具有优异的防潮性和防电线内部之毛细作用。
- 2" 出口口径。
- 可通过固粒直径50 mm (2")。
- 10米电线。

产品用途

- 生活污水排放。
- 工厂污水排放。
- 含污物的污水排放。

100% 出厂检测

ZOELLER 
PUMP COMPANY

Trusted. Tested. Tough.™



ZT0260_Cb
1219
Supersedes
NEW

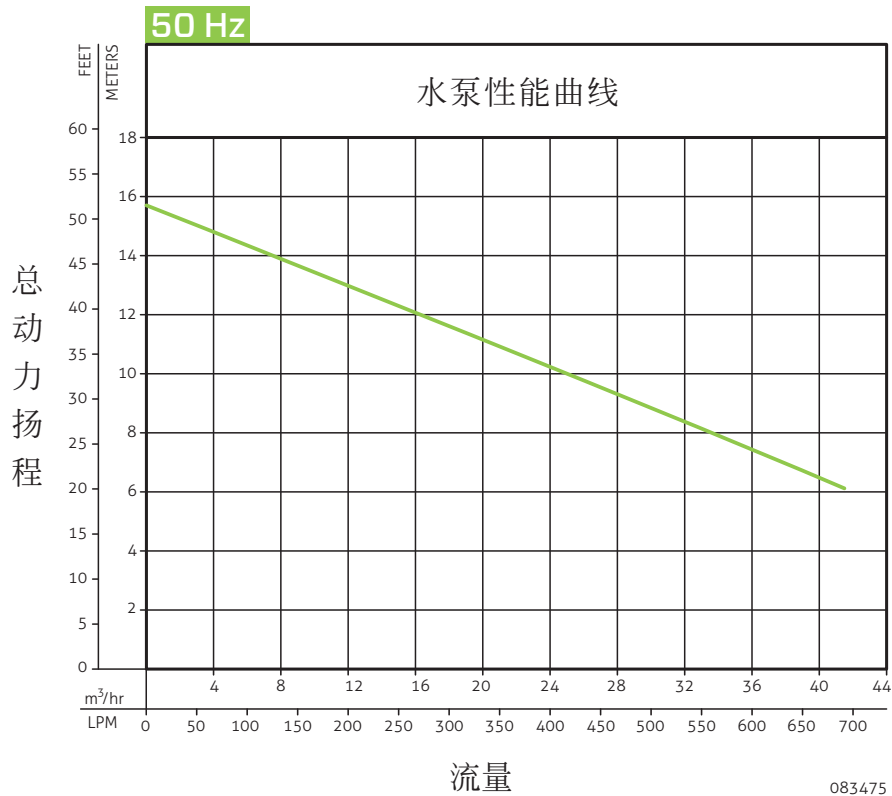

50 Hz

| 型号 | 控制开关 | 电压 (V) | 相数 ∅ | 电流 (A) | 马达功率 | | 重量 | |
|-------|------|--------|---------|--------|---------|----|------|-----|
| | | | | | 千瓦 (p1) | 马力 | kg | lbs |
| V2242 | 非自动型 | 220 | 1 | 15.0 | 3.3 | 2 | 34.3 | 76 |

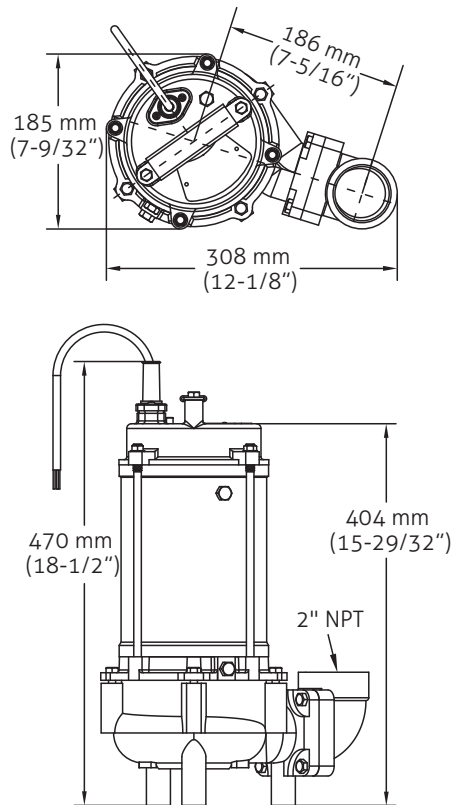

宣传资料仅供参考，若有任何修改，恕不另行通知。

© 版权所有：2019 Zoeller® 公司。翻印必究。
www.zoellerpumps.com

