

品质、服务
创新、诚信

沉水型污物泵 单轴封系列

50Hz

FM2743_Cb
0213
Supersedes
NEW

494, 495 型 (高扬程)

新品

“WASTE-MATE”



495型

非自动型需搭配浮球水位控制系统
所有的机型都完全沉水、密封
防水、防尘

产品优点

- 叶轮为无阻塞涡流式设计，铜质等级84-8-0-4材质。
- 坚固耐用铸铁结构设计。铸铁材质上盖、底座、马达桶及水机。所有金属部件皆可抗锈、耐腐蚀。铸件皆具备ASTM A-48等级30，30,000磅拉伸强度。
- 三相 / 380V。
- 不锈钢材质螺丝、螺栓及手把。
- 6米3芯线高质量合成橡胶材质电缆线。
- 马达设计 - 2800 RPM，注油式，高密封度。
- 可承受污物及排放液体最高温度为54°C。若需要可耐热温度超过54°C度产品，请洽询本公司。
- SAE 1117碳钢材质转子轴。
- 轴封 - 结合碳精和陶瓷的旋转面，密封在不锈钢的零件内。
- 表面环氧树脂处理粉体涂装，抗锈、耐腐蚀。
- 上、下轴承浸油运转设计。
- 高品质合成橡胶材质方型环及垫圈。
- 可通过直径38mm的固粒。
- 水泵最宽宽度为330mm，高度为490mm。
- 2英寸PT母牙凸缘法兰式垂直出水口设计。
- 附2英寸滑接 (PT牙转DN63管径)。
- 100% 出厂检测。
- 原厂一年保固。

备注：污水系统的大小，通常需要多水位浮子控制和适当大小的桶子，以达到非自动水泵所需的输送循环或自动定量按时排出。



PUMP COMPANY

Zoeller Family of Water Solutions™

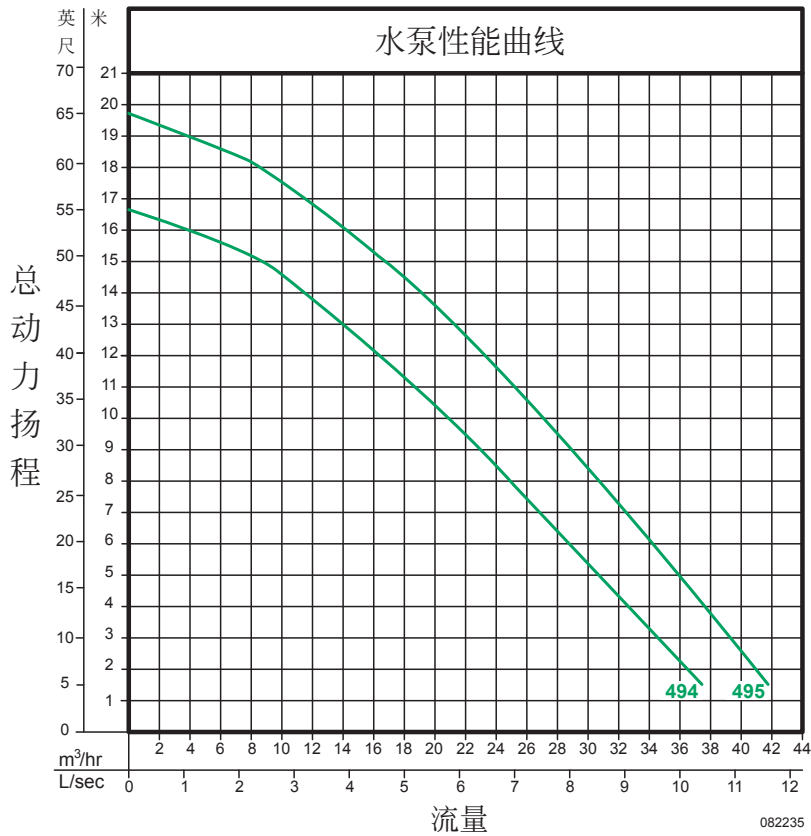

单轴封设计
重量 42 Kg

(单位: mm)

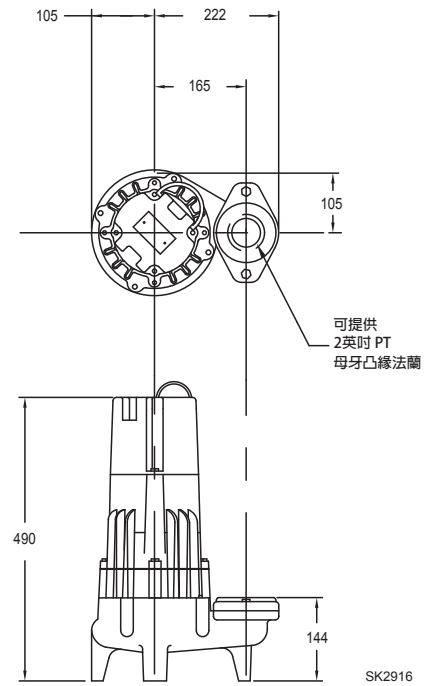

型号	电压 (V)	相数 Ø	电流 (A)	马达功率		控制开关	全闭扬程 (米)	标准电缆线长度(米)
				马力	千瓦			
AK494	380	3	4	1-1/2	1.93	非自动型	16.8	6
AK495	380	3	5	2	2.6	非自动型	19.8	6

注意

所有安装工作包括浮球、安装设计、配线等都必须由合格的水电技工完成，切勿自行安装。

产品安全设计

本公司所有产品皆有预防异常状况以确保安全的设计



型录仅供参考，若有任何修改，恕不另行通知。



PUMP COMPANY

Zoeller Family of Water Solutions™